

WINKELKOPF FIX WFX

WINKELKOPF $\neq 90^\circ$ – MIT FESTEM WINKEL

Winkelkopf für spezielle Bearbeitung in festem Winkel

Alle Maß- und Gewichtsangaben sind von der Auswahl des Bearbeitungswinkels abhängig.

Genaue Daten sind ausschließlich auf Anfrage möglich.

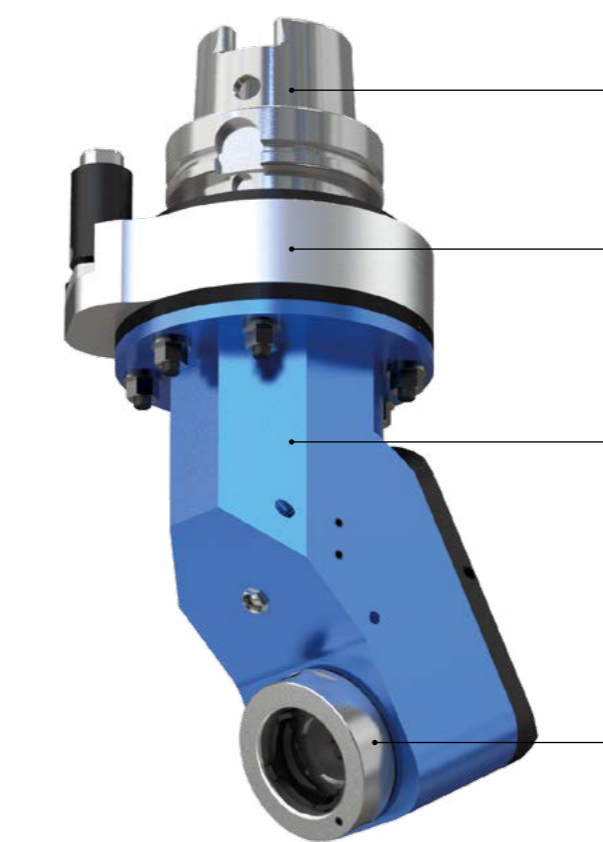

1 MASCHINENANBINDUNG – ANTRIEBSKEGEL



2 DREHMOMENTSTÜTZE

optional: angepasste Drehmomentstütze
weitere Informationen auf Seite 25

3 VORSATZKOPF (BAUGRÖSSE)



4 WERKZEUGAUFNAHME



TRETEN SIE MIT UNS
IN KONTAKT



LEISTUNGSDATEN

05	07	15	20
M_{max} 30 Nm	M_{max} 70 Nm	M_{max} 150 Nm	M_{max} 230 Nm
i 1:1	i 1:1	i 1:1	i 1:1
n_{max} 8.000 min ⁻¹	n_{max} 6.000 min ⁻¹	n_{max} 4.000 min ⁻¹	n_{max} 3.000 min ⁻¹
WERKZEUGAUFNAHME S3 ER25A	WERKZEUGAUFNAHME S4 ER32A	WERKZEUGAUFNAHME S5 ER40A	WERKZEUGAUFNAHME S5 ER40A

BEARBEITUNG



SPEZIFIKATIONEN

